

PANNEAU 3 COUTEAUX VERTICAL INVERSE

ROGNEUSE R2565ET

T 2000

2000

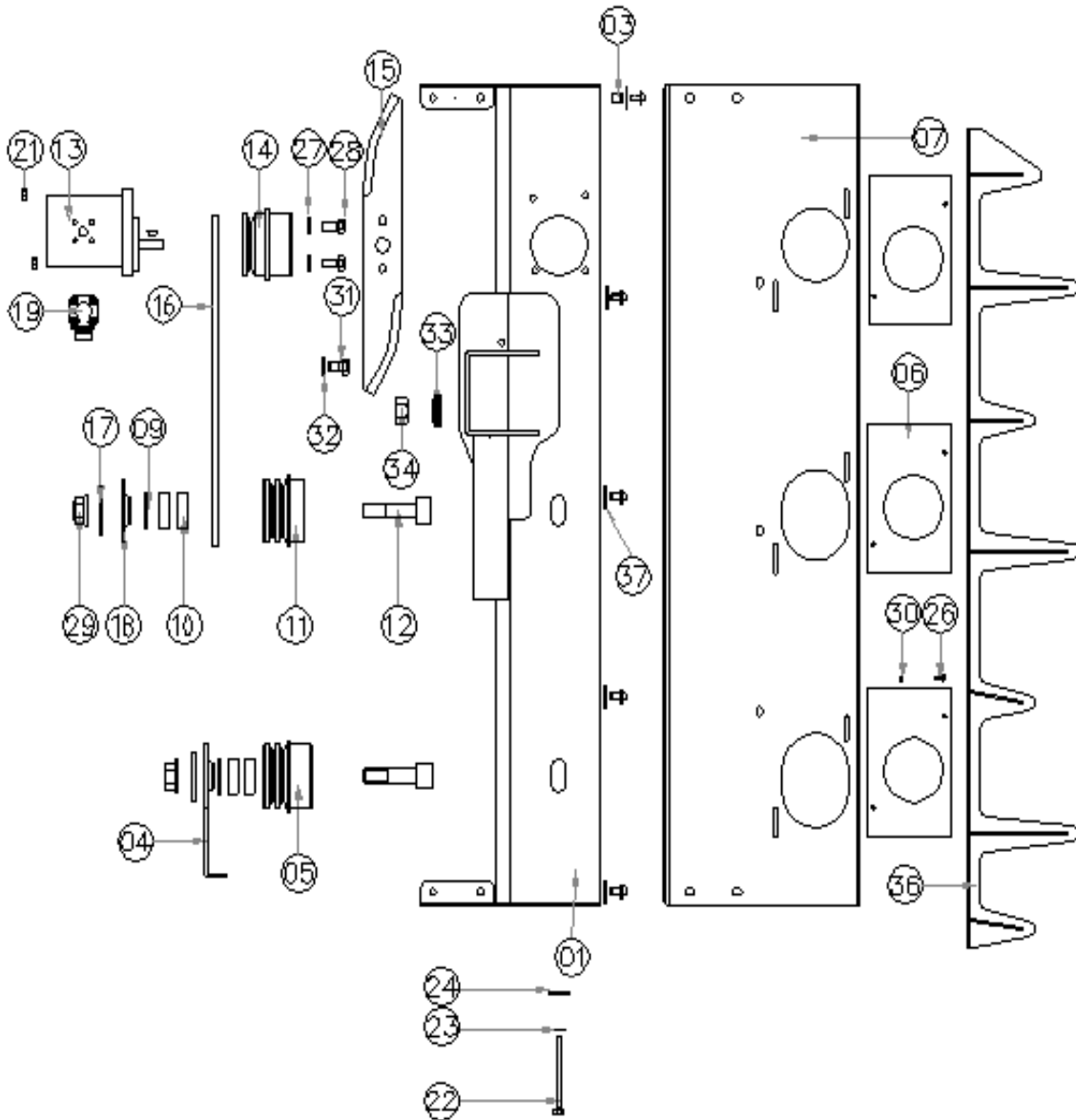

NOMENCLATURE

REP.	QTÉ	CODE TECNOMA	RÉFÉRENCE	DÉSIGNATION
01	1	2206415	SP006200 A	CARTER 3 COUT. VERTICAL INVERSÉ COUPE 110
		2206416	SP011500 A	CARTER 3 COUT. VERTICAL INVERSÉ COUPE 105
		2206417	SP006300 A	CARTER 3 COUT. VERTICAL INVERSÉ COUPE 100
03	5	2206010	217	ECROU CAGE M8
04	1	2205966	04ST0062A	TENDEUR CARTER VERTICAL
05	1	2205913	04DT0041A	POULIE LONGUE
06	3	2205902	04LT2130D	PLAQUE DE FERMETURE
		2206418	04LT2630B	HABILLAGE 3 CTX VERT. INVERSÉ COUPE 110
		2205959	SP011100 A	HABILLAGE 3 CTX VERT. INVERSÉ COUPE 105
07	1	2206419	04LT2350B	HABILLAGE 3 CTX VERT. INVERSÉ COUPE 100
		28012	0735024	CIRCLIPS INTÉRIEUR DIAM. 47
09	2	28012	0735024	CIRCLIPS INTÉRIEUR DIAM. 47
10	6	2205970	0735021	ROULEMENT
11	1	2205963	04DT0040A	POULIE COURTE
12	2	2205999	04DT0045A	VIS AXE
13	1	2206148	0313022	MOTEUR CP 8 CM ³ /T
14	1	2205914	04DT0039A	POULIE MOTEUR
15	3	2205901	04DT0002AG	COUTEAUX COTÉ GAUCHE
		L15392	0286053	COURROIE SPZ 950
		33659	0286056	COURROIE SPZ 900 (COUPE 105)
16	2	2206413	0286034	COURROIE SPZ 850 (COUPE 100)
		2205965	04DT0042A	RONDELLE EXTÉRIEURE
17	2	2205965	04DT0042A	RONDELLE EXTÉRIEURE
18	1	2205964	04DT0043B	RONDELLE INTÉRIEURE
19	1	2206414	N9812001	BRIDES (LA PAIRE)
21	11	37352	0289286	ECROU HM 8 IND
22	1	70363	0124021	VIS HM 8X100 FTZI
23	1	37476	0289205	RONDELLES GR DIAM. 8
24	1	51047	0289213	RONDELLES PLATES DIAM. 8
25	12	2205985	0289336	TBHC 8*16 FT ZI RONDELLE
26	6	2206268	0124348	VI S HM 4*12 FT ZI
27	6	42009	0289206	RONDELLES GROWERS DIAM. 10
28	6	35310	0124346	VIS HM 10X25 FT ZI
29	2	47151	0289199	ECROU HM 20 IND
30	6	53638	0289203	ECROU HM 4 IND
31	2	38369	0124042	VIS HM 12*25 FT ZI
32	2	37494	0124207	RONDELLES GR DIAM. 12
33	1	2205942	0124255	RONDELLE TREP M20 ZI
34	1	33714	0124198	ECROU HM 20 ZI
		2206008	SP006400 A	PEIGNE 3 COUTEAUX DROIT (COUPE 110)
		2206009	SP011700 A	PEIGNE 3 COUTEAUX DROIT (COUPE 105)
36	1	2206005	04ST0092 A (D)	PEIGNE 3 COUTEAUX DROIT (COUPE 100)
		2206267	856	RONDELLE CONTACT M8

Date: 12 Juin 2009

REF: 9901.13

ind.
A

Tecnomat
technologies

S.A.S Capital 1174400€ - B.P. 195 - 51206 EPERNAY - FRANCE
Tél. 03.26.51.99.99 - Fax: 03.26.51.83.51
R.C.S. EPERNAY B 350 484 309 - APE 293D