

# PANNEAU 2 COUTEAUX HORIZONTAL ROGNEUSE R2565ET-R2565E-R2565P

T 2000

2000

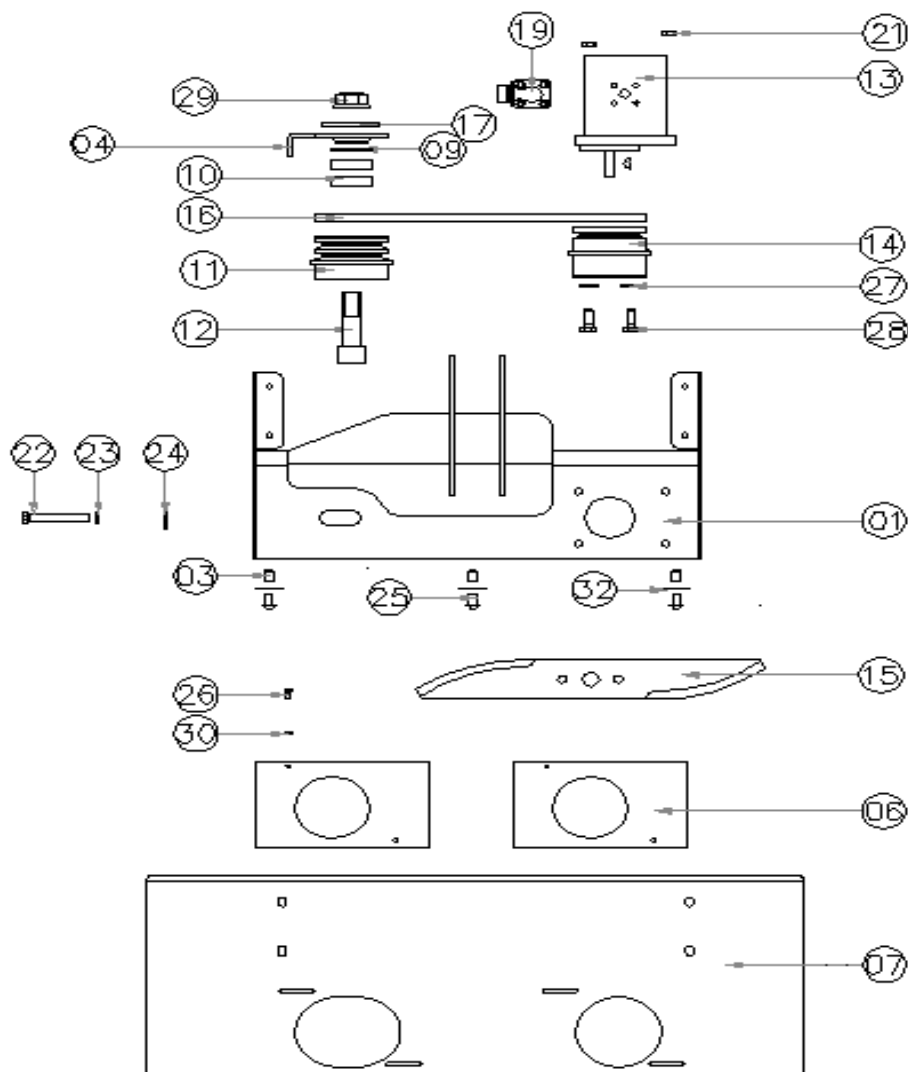

Côté droit représenté

Côté gauche symétrique

## NOMENCLATURE

REP.	QTÉ	CODE TECNOMA	RÉFÉRENCE	DÉSIGNATION
01	1	2205955	04ENJ00100AD	CARTER HORIZONTAL DROIT
		2205956	04ENJ00100AG	CARTER HORIZONTAL GAUCHE
03	3	2206010	217	ECROU CAGE M8
04	1	2206145	04ENJ00190A	TENDEUR
06	2	2205902	04LT2130D	PLAQUE DE FERMETURE
		2205920	04LT2570BD	HABILLAGE INOX DROIT
07	1	2205954	04LT2570BG	HABILLAGE INOX GAUCHE
09	1	28012	0735024	CIRCLIPS INTÉRIEUR DIAM. 47
10	2	2205970	0735021	ROULEMENT
11	1	2205963	04DT0040A	POULIE COURTE
12	1	2205999	04DT0045A	VIS AXE
		2206148	0313022	MOTEUR CP 8 CM <sup>3</sup> /T
14	1	2205914	04DT0039A	POULIE MOTEUR
15	2	2205900	04DT0002AD	COUTEAUX COTÉ DROIT
		2205901	04DT0002AG	COUTEAUX COTÉ GAUCHE
16	1	2206413	0286034	COURROIE SPZ 850
17	1	2205965	04DT0042A	RONDELLE EXTÉRIEURE
19	1	2206414	N9812001	BRIDES (LA PAIRE)
21	8	37352	0289286	ECROU HM 8 IND
22	1	35309	0124353	VIS HM 8X70 FTZI
23	1	37476	0289205	RONDELLES GR DIAM. 8
24	1	51047	0289213	RONDELLES PLATES DIAM. 8
25	4	2205985	0289336	TBHC 8*16 FT ZI RONDELLE
26	4	2206268	0124348	VI S HM 4*12 FT ZI
27	4	42009	0289206	RONDELLES GROWERS RG DIAM. 10
28	4	35310	0124346	VIS HM 10X25 FT ZI
29	1	47151	0289199	ECROU HM 20 IND
30	4	53638	0289203	ECROU HM 4 IND
32	3	2206267	856	RONDELLE CONTACT M8

Date: 12 Juin 2009

REF: 9901.3

ind.  
A

**Tecnomat**  
technologies

S.A.S Capital 1174400€ - B.P. 195 - 51206 EPERNAY - FRANCE  
Tél. 03.26.51.99.99 - Fax : 03.26.51.83.51  
R.C.S. EPERNAY B 350 484 309 - APE 293D