

PANNEAU 2 COUTEAUX HORIZONTAL

ENTRAXE 350mm

DROIT & GAUCHE

T 5000

TL 5000

2007

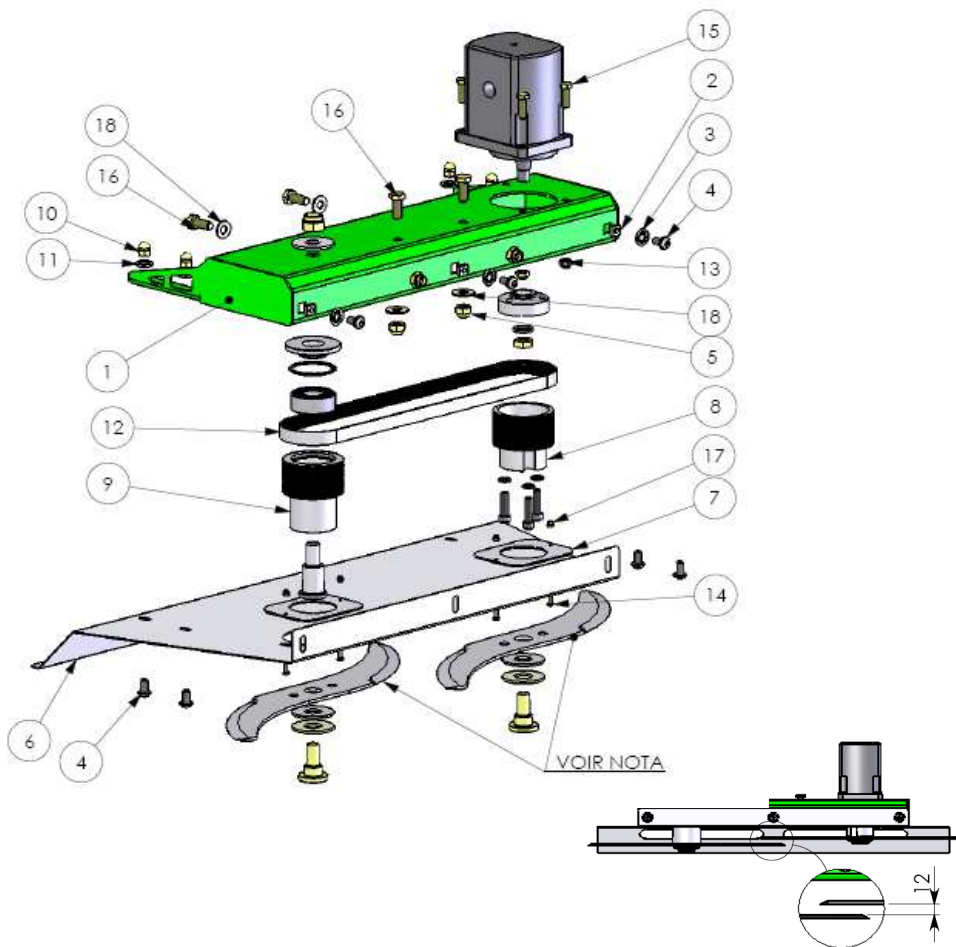

COTE DROIT

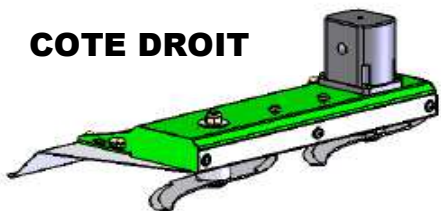

NRV0008T-X

COTE GAUCHE

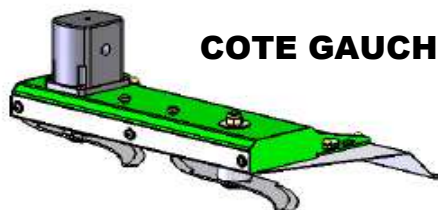

NRV0008T-Y

NOMENCLATURE

Rep.	Qté	Code TECNOMA	Référence	Désignation
1 X	1	2206258	RV000700B-X	CARTER 2 COUTEAUX HORIZONTAL COTE DROIT
1 Y		2206402	RV000700B-Y	CARTER 2 COUTEAUX HORIZONTAL COTE GAUCHE
2	3	2206010	Code: 217	Ecrou cage M8 1.8-3.2
3	3	2206267	856	RONDELLE CONTACT M8 X 22 AZI
4	7	2206266	0289301	VIS TBHC-RP 08-16 FT AZI
5	4	47731	0124186	ECROU HM 10 AZI 8.8 FREIN
6	1	2206257	RV002100E	HABILLAGE 2 COUTEAUX HORIZONTAL D ou G (INOX)
7	2	2207038	RV004500B	RONDELLE PEHD D85xD55
8 X	1	voir PL. 9901.102	NRV0004D-X	ENTRAINEMENT COUTEAU/MOTEUR COTE DROIT
8 Y		voir PL. 9901.103	NRV0004D-Y	ENTRAINEMENT COUTEAU/MOTEUR COTE GAUCHE
9 X	1	voir PL. 9901.106	NRV0005D-X	ENTRAINEMENT POULIE LONGUE COTE DROIT
9 Y		voir PL. 9901.107	NRV0005D-Y	ENTRAINEMENT POULIE LONGUE COTE GAUCHE
10	4	2206260	3055	ECROU BORGNE HM8 AZI
11	4	37494	0124207	Rondelle Gr M12 AZI
12	1	2206057	2949	COURROIE POLY V
13	4	37352	0124184	ECROU HM 08 AZI 8.8 FREIN
14	4	2206268	0124348	vis HM 4 X 12 FT AZI
15	4	34245	0124012	vis HM 8 X 25 FT AZI
16	4	34510	0124346	vis HM 10 X 25 FT AZI
17	4	53638	0124349	ECROU HM4 AZI 8,8 FREIN
18	2	30121	0124214	RONDELLE M 10 AZI

Date: 18 Juillet 2009

REF: 9901.95

ind.
A

Tecnomat
technologies

S.A.S Capital 1174400€ - B.P. 195 - 51206 EPERNAY - FRANCE
Tél. 03.26.51.99.99 - Fax : 03.26.51.83.51
R.C.S. EPERNAY B 350 484 309 - APE 293D